

Nazwa handlowa produktu	BAFFLES – EKOBAF®
ALUMINIOWE PŁYTOWE USTROJE DŹWIĘKOCHŁONNE	

ZASTOSOWANIE



Płytowe ustroje dźwiękochłonne EKOBAF® są elementami absorbującymi hałas, które podwieszają się na stałe pod sufitem w rzędach, w stałej odległości pomiędzy kolejnymi panelami.

Ustrój płytowy EKOBAF® charakteryzuje się wyjątkowo niską wagą i równocześnie wysoką możliwością pochłaniania dźwięku, dzięki obustronnej perforacji i solidnemu wykonaniu. Ustrój posiada szerokie zastosowanie do absorpcji hałasu w pomieszczeniach wielkopowierzchniowych takich jak hale produkcyjne, fabryki, stadiony, baseny itp.

Montaż płytowych ustrojów dźwiękochłonnych jest stosunkowo szybki i łatwy, oraz gwarantuje przy tym wysoki poziom estetyczny.

OPIS PRODUKTU

Dane ogólne	<p>Ustroje dźwiękochłonne EKOBAF® wykonane są z blachy aluminiowej, perforowanej obustronnie, pokrytej białym lakierem RAL 9003.</p> <p>W panelach znajdują się otwory o sześciu różnych średnicach, ułożonych w specjalny wzór [minimalny wskaźnik perforacji: 35% ustroju] dzięki temu rezonansowe otwory umożliwiają pochłanianie jak największej gamy częstotliwości.</p> <p>Rama ustroju jest odpowiednio zabezpieczona przed działaniem wilgoci i wody.</p> <p>Każdy ustrój płytowy wyposażony jest w odpowiednie uchwyty i łączniki ułatwiające montaż.</p>
Izolacja wewnętrzna	<p><u>Wersja LM:</u> Wewnątrz obudowy ustroju umieszczono wełnę mineralną wykazującą się właściwościami dźwiękochłonnymi. [Dźwiękochłonna wełna mineralna jest nieorganiczna, obojętna chemicznie i sterylna, co zapobiega rozwojowi bakterii i pleśni]</p> <p><u>Wersja BP:</u> Wewnątrz obudowy ustroju umieszczono polietylenową i ftalową warstwę, która posiada właściwości dźwiękochłonne i dźwiękoizolacyjne.</p>

PARAMETRY

Grubość	50 mm
Szerokość	505 mm
Długość	2040, 3040, 4040 mm
Masa	5 kg/m ²
Kolor	RAL 9003 – biały

CHARAKTERYSTYKA	CERTYFIKATY	Wersja LM	Wersja BP
Izolacyjność akustyczna wg	nie dotyczy	-	-
Pochłanianie dźwięku wg	ISO 354:1985 – certyfikat	TAK	TAK
Klasyfikacja ogniowa		klasa 1	klasa 1

KOD ARTYKUŁU	WERSJA LM
EKOBAFLM2	Wymiary – 2040 x 505 x 50 mm
EKOBAFLM3	Wymiary – 3040 x 505 x 50 mm
EKOBAFLM4	Wymiary – 4040 x 505 x 50 mm

KOD ARTYKUŁU	WERSJA BP
EKOBAFBP2	Wymiary – 2040 x 505 x 50 mm
EKOBAFBP3	Wymiary – 3040 x 505 x 50 mm
EKOBAFBP4	Wymiary – 4040 x 505 x 50 mm

WARUNKI SPRZEDAŻY

Minimalne zamówienie	Jedna paleta mieszcząca 16 paneli o długości 2040/3040/4040 mm
Pakowane	Na paletach drewnianych owinięte poliwinylową folią
Termin realizacji	Ok. 14 dni – do uzgodnienia
Odbiór z loco	Fabryka w San Mauro (Tourin - Włochy), magazyn Kraków
Warunki płatności	Przy odbiorze – do uzgodnienia

Producent:



Bosco Italia S.p.A. Soundproofing System
 Via Umbria, 16 - Z. I. Pescarito - 10099 San Mauro T.se (TURIN, ITALY)
 tel: +39 (0)11 223 68 38 - fax: +39 (0)11 223 68 63
 P.IVA 01698330014
 noise@boscoitalia.it

Dystrybucja w Polsce:

ENERGOEKO

30 – 383 Kraków ul. Skośna 12
 NIP: 676-207-39-28 REGON: 120016710
 Tel/Fax: (+48 12) 262 – 24 – 00
 Telefon: 0880 – 778 – 778
 Telefon: 0502 – 598 – 834
www.ekrany-akustyczne.com
biuro@energoeko.pl
www.energoeko.pl

SPOSÓB MONTAŻU:

TOLLERANZE		COMMESSA	
PRODOTTO	TOLLERANZA	NUMERO	
INTELLIGENZE IN ALIQUOTI	+3 -1	NNNN	
INTELLIGENZE IN LAVORAZIONE	+1 -3	NNNN	
INTELLIGENZE IN LAVORAZIONE	+2 -2	PROD.	X
LAVORAZIONE INIZIAZIONE	+45 -45		

NOTA PER L'ASSEMBLAMENTO: LE BASTE DI CEMENTAZIONE DEVONO ESSERE MONTATE PRIMA DELLA MONTATURA DEL SISTEMA. LE BASTE DEVONO ESSERE MONTATE SU UN PAVIMENTO PIANO E SU UN PAVIMENTO PIANO. LE BASTE DEVONO ESSERE MONTATE SU UN PAVIMENTO PIANO E SU UN PAVIMENTO PIANO. LE BASTE DEVONO ESSERE MONTATE SU UN PAVIMENTO PIANO E SU UN PAVIMENTO PIANO.

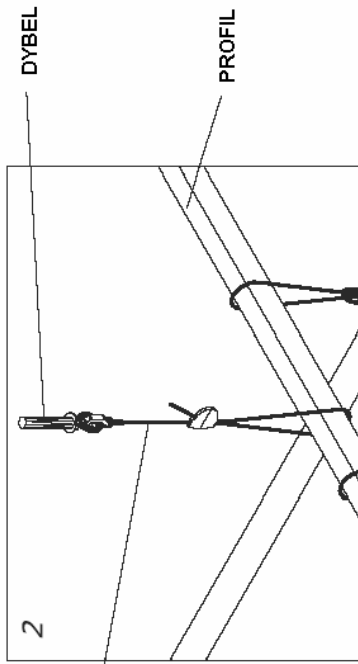
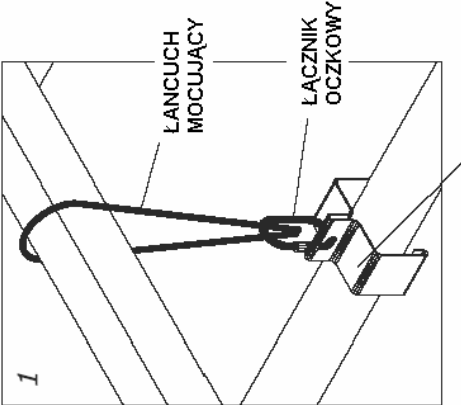
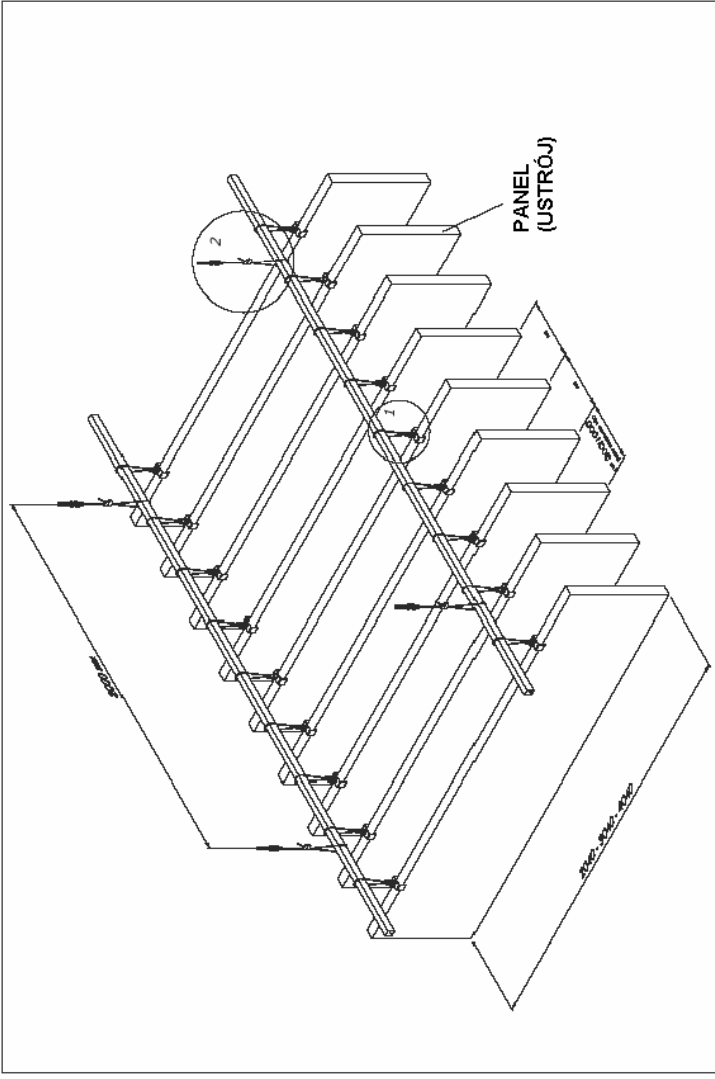

Linka	
Kod	Długość
195025	1m
195030	2m
195035	3m
195040	5m
195045	10m

TUTTE LE QUOTE SONO ESPRESSE IN MILLIMETRI

REV.	DATE	DESCRIZIONE/Description	ES.	REV.	DATE	DESCRIZIONE/Description
0		PRIMA EMISSIONE	15	0		PRIMA EMISSIONE

ROSO
 SISTEMI ANTIRUMORE
 SOSTE PER CASSONETTI
 SOSTE PER CASSONETTI
 SOSTE PER CASSONETTI

SCHEMA TIPOICO DEL SISTEMA DI APPENSIONE A CUFFETTO DI CROBAR L1 e B1

FIGLIO 1 DILL. DIS. N° C.BAF.13053

PRZYKŁADOWE REALIZACJE:

